

MEGANE

MEGANE
MEGANE



RENAULT

MEGANE
Grandtour



HA TÉRRE ÉS DINAMIZMUSRA VÁGYIK, A MÉGANE GRANDTOUR ÖNRE VÁR.





Egyedülálló kényelmével, kategóriájában kiemelkedő csomagtartó térfogatával (520 l) a Mégane Grandtour számos örömet nyújt és minden igényt kielégít: elegánsan érkezhetsz az irodába, kikapcsolódásként sportolni indulhat vagy teljes szabadságában élvezheti az utazások adta lehetőségeket. A könyöktámaszokban és a padlóban található, mindig könnyen elérhető, 48 liter összterfogatú tárolórekeszek megkönnyítik és kellemessé teszik az autózást.



TÁGAS CSOMAGTARTÓ MINDEN ESETRE.

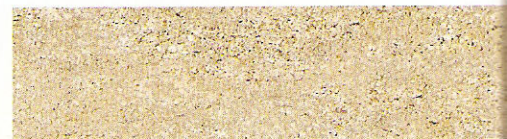
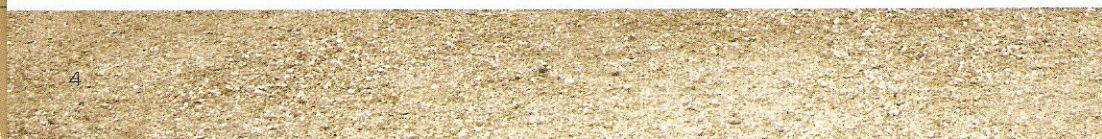





KIFINOMULTSÁG, KÉNYELEM, HARMÓNIA...



Az első gondolat a beszállás után: a letisztult, dinamikus külső vonalvezetés stílusa a belső térben folytatódik. A hangulat barátságos, választékos, kifinomult. A vezetőhely kialakítása minden igényt kielégíti. A meghosszabbított tengelytávnak* köszönhetően a hátsó ülőhelyeknél megnőtt a tér és így a kényelem is. Élvezze az utazást az új Megane Grandtourban! A fokra pontosan szabályozható légkondicionáló ehhez ideális körülményeket teremt. Élvezze a napfénytetőn át beáramló fényt! Engedje, hogy a Carminat navigációs rendszer új generációja derűs kalandok felé vezesse!

*Megane Berline-hez képest.

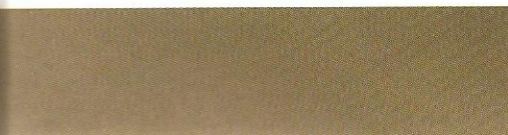
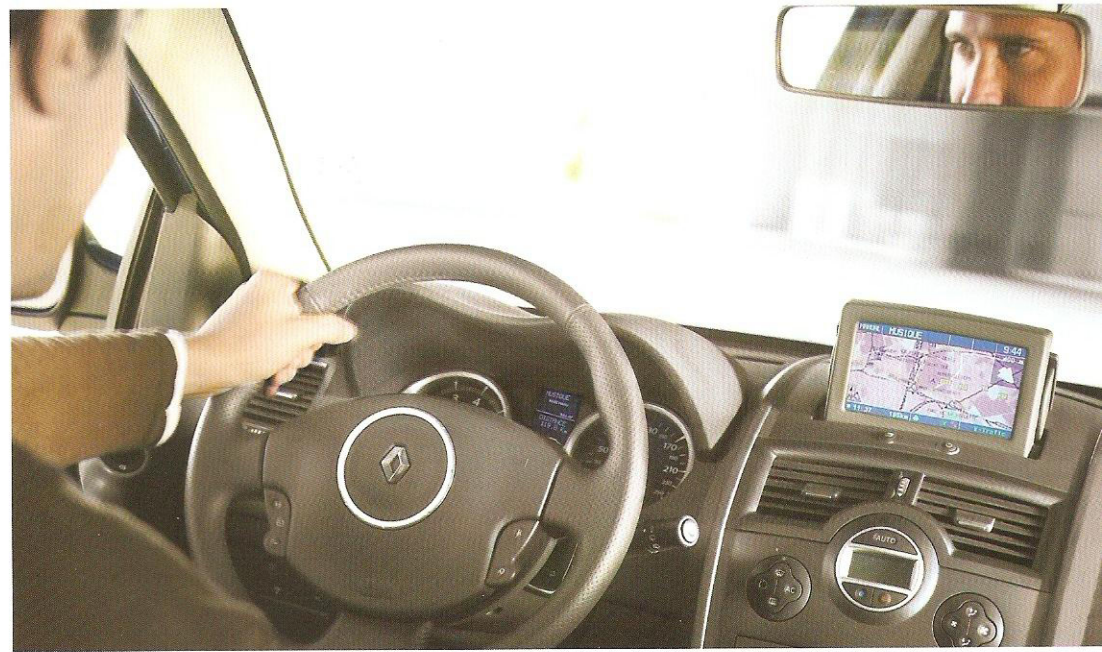



2.0 16V DCI 150 LE: KORSZERŰ ÉS DINAMIKUS

Design, kényelem... és a nagy utazásokhoz illő erőforrás. Az új 2.0 literes 16V dCi 150 LE motor egyszerre élénk, mértéktartó és rugalmas. A Mégane első 16 szelepes dízelmotorja 2000 percenkénti fordulatszámon 340 Nm nyomatékával és 4000 percenkénti fordulatszámnál 150 LE-s teljesítményével kivételes lehetőségeket kínál. Az új dízelválaszték hármask kihívásnak tesz eleget: kiemelkedő teljesítmény és magasabb nyomatékszint a kitűnő akusztikai komfort fenntartása mellett. A vezetés örömeinek semmi sem szab határt.



KÉNYELEM

Automata klímaberendezés: a levegőbeáramlás és a hőmérséklet elektronikus kijelzése és szabályozása. Gyors páramentesítés funkció és fényerő-érzékelő. (1.)

Manuális klímaberendezés: hőmérséklet-, levegőelosztás és levegőbeáramló kapcsolók. (2.)

Pollenszűrő: a különféle részecskék (pl. pollen) és a kellemetlen szagok (pl. kipufogógáz) utasterbe történő beáramlását csökkenti.

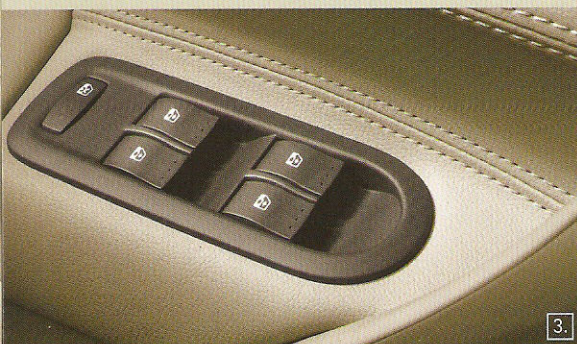
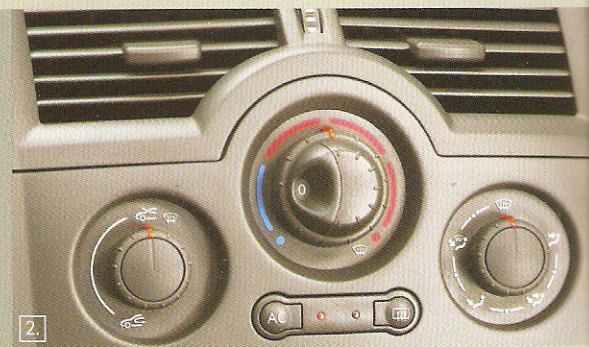

Első és hátsó elektromos impulzív ablakemelő becsapódésgátlóval (3.)

Elektromos üveg panoráma tető, elhúzható árnyékolóval. (4.)

Magasságban állítható vezetőülés és fűthető első ülések. (5.)

Fényre sötétedő belső visszapillantó tükör, amely a fényerő növekedésével fokozatosan besötétedik, így védve a vezetőt a vakító fény ellen. (6.)

Fűthető, elektromosan behajtható, a karosszéria színére fényezett külső elektromos visszapillantó tükrök. (7.)

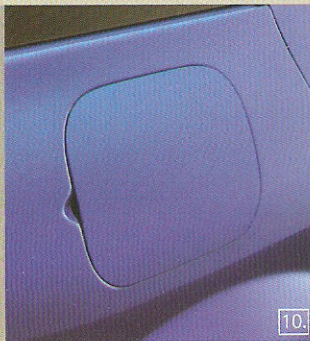
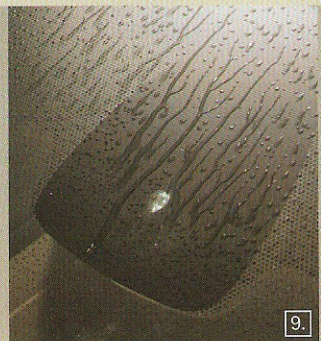
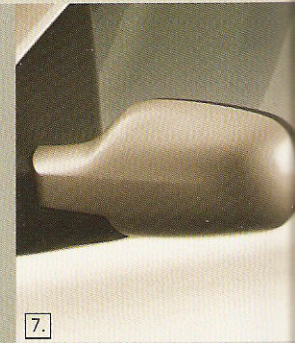

„Flat blade” ablaktörők: az ablaktörés sebessége a csapadék intenzitásához alkalmazkodik. (8.)

Fényerő- és esőérzékelő: a belső visszapillantó tükör magasságában a szélvédőn elhelyezett érzékelők a külső fényerő csökkenése esetén a fényszórók, eső esetén pedig az ablaktörők automatikus bekapcsolását teszik lehetővé. (9.)

Integrált üzemanyagotöltő nyílás: a légmentesen záró szelep az üzemanyagotöltő pisztoly behelyezésekor nyílik ki. Nem szennyeződik az üzemanyag, tankolás közben nem veszhet el a tanksapka. (10.)

A prospektusban feltüntetett felszereltségek elérhetőségéről, kérjük, érdeklődjön a márkakereskedésekben.



11.



12.



13.

4 x 15 W mono-CD-rádió MP3 lejátszás funkcióval és 6 lemezes CD-váltóval. (11.)

4 x 40 W Cabasse rádió beépített 6 lemezes CD-váltóval. (12.)

Carminat navigációs rendszer: a műholdas navigációs rendszer új generációja, amely 16/9 méretarányú, lehajtható képernyőjén jelzi a követendő útvonalat, az azzal kapcsolatos közlekedési információkat, és közben szóbeli tájékoztatással is szolgál. (13.)

Automata Renault-kártya: A vezető közeledtekor az autó érzékeli a kártyát és a kilincs finom érintésére automatikusan kinyitja az ajtókat, a csomagtartót és az üzemanyagtöltő nyílást. Indításhoz nem is szükséges a kártyát behelyezni a leolvasóba, elegendő megnyomni a „start” gombot. Az autó a kilincs, a csomagtartógomb vagy a kártya egyszerű megnyomásával zárható. (14.)

Renault-kártya távirányítással: Gombnyomásra nyitja és zárja az ajtózárat. A leolvasóba helyezett kártyával indításhoz elegendő megnyomni a „start” gombot. (15.)



14.



15.

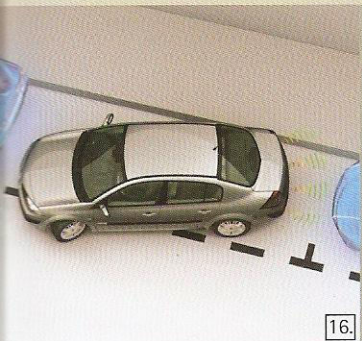

16.



17.

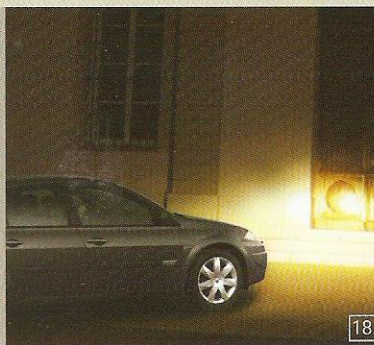

18.

Parkolást segítő berendezés: hátramenetben a rendszer érzékeli az esetlegesen a gépjármű mögött található akadályokat, és egyre szaporább sipoló hanggal jelzi azokat. (16.)

Kormányról vezérelhető sebességszabályozó és -korlátozó berendezés: egy adott utazási sebesség (sebességszabályozó funkció) vagy egy maximális utazási sebesség (sebességkorlátozó funkció) kiválasztását teszi lehetővé. (17.)

„Kisérj haza” világitásfunkció (Follow me home): miután elhagyja a gépjárművet, a sötétben való könnyebb tájékozódása érdekében a fényszórók még 2 percig tovább világitanak. (18.)

TARTOZÉKOK

Baby Safe Plus váz: születéstől hozzávetőleg 12 hónapos korig. Az Isofix rendszer segítségével rögzíthető. (19.)

Ck 3100 Parrot Bluetooth® szabad kéz telefonszett: telefonálás közben két keze a kormányon, telefonja pedig a zsebében maradhat*. (20.)

Tetőbox: 480 literes, szállítani kívánt tárgyainak tökéletesen biztonságos célba juttatását teszi lehetővé. (21.)

*A biztonságos telefonáláshoz tanácsos megállni a gépjárművel.



19.



20.



21.

Webb információért lapozza fel a Mégane Grandtour tartozékkatalógusát.

RAKODÓHELYEK

A tágas csomagtartó befogadóképessége a hátsó ülések lehajtásával 1600 literre növelhető. (1.)

Önmagában is nyitható hátsó szélvédő. A kalaptartóhoz való hozzáférést teszi lehetővé a csomagtartó kinyitása nélkül. (2.)

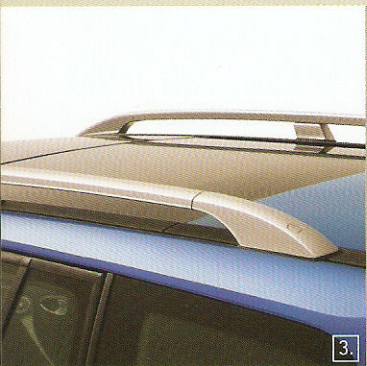

Krómozott hosszanti tetőcsomagtartó rudak. (3.)

6 literes rakodóhely az első középső könyöktámaszban. (4.)

17 literes kesztyűtartó (hűtött, ha a klímaberendezés működik), amely bőséges tárolóhelyet kínál. Egy nagyobb palack víz, térképek és CD-lemezek elhelyezésére alkalmas. (5.)

Mobil hamutartó. A középkonzol pohártartójára vagy az ajtószelvényekre rögzíthető. (6.)

Fedeles rakodórekeszek a könyöktámaszban és nyitott tárolóhely az első ajtón. (7.)

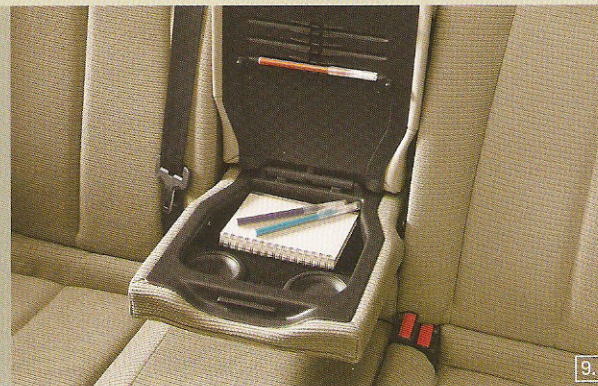

Apróciák-tároló rekeszek a padlóban, a vezető és az utas lábai előtt (2 x 3 liter). (8.)

Hátsó középső könyöktámasz rakodóhellyel és két pohártartóval. (9.)

A prospektusban feltüntetett felszereltségek elérhetőségéről, kérjük, érdeklődjön a márkakereskedésekben.

BIZTONSÁG

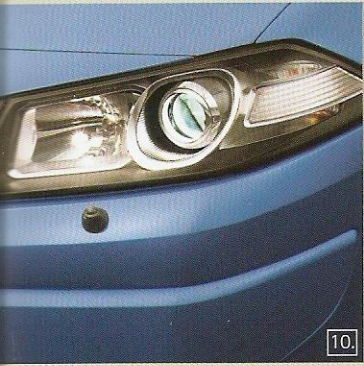

10.

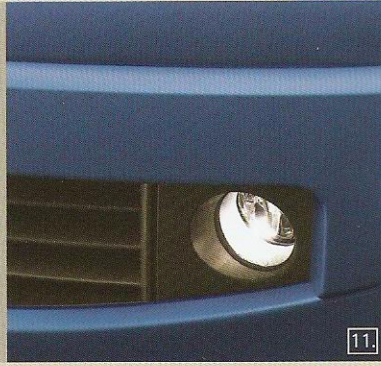

11.



12.

MEGELŐZÉS

Adaptív xenon-fényszórók fényszórómosóval: a nappalihoz közeli fényerőt biztosítanak. Alacsony sebességnél automatikusan lefelé dőlnek, hogy ne vakítsák el a szembejövőket. Távolsági fényszóró helyzetben «nagy távolság» helyzetet vesznek fel és kitágítják a látómezőt. (10.)

Ködfényszórók: javítják a kilátást ködben és esőben. (11.)

Keréknyomás-ellenőrző rendszer: jelzi a gumiabroncsok nyomását, és adott esetben tájékoztat a nyomáscsökkenésről vagy defektről. (12.)

KORRIGÁLÁS

ABS blokkolásgátló EBV elektronikus fékerelosztóval és vészfékrésegítővel: segít a gépjárművet az íven tartani és optimalizálja a féktávolságot. (13.)

ESP dinamikus menetstabilizátor ASR kipörgésgátlóval és CSV alulkormányzás-ellenőrzéssel: ellenőrzi a gépjármű stabilitását hirtelen kerülési manőver, gyenge vagy aszimmetrikus tapadás esetén, valamint erőteljes alulkormányzásnál. (14.)

Útközéskor vagy vészfékezéskor automatikusan működésbe lépő elakadásjelzők. (15.)

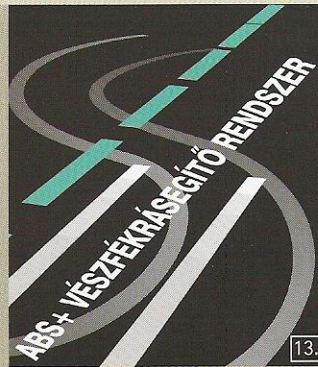

13.

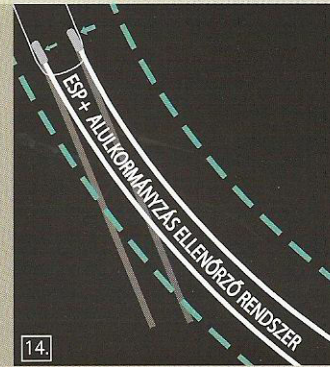

14.



15.

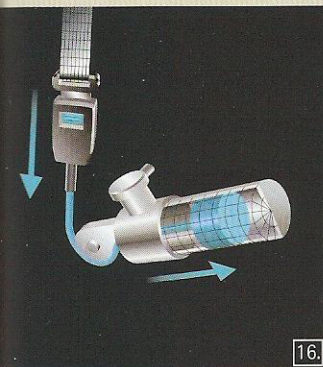

16.

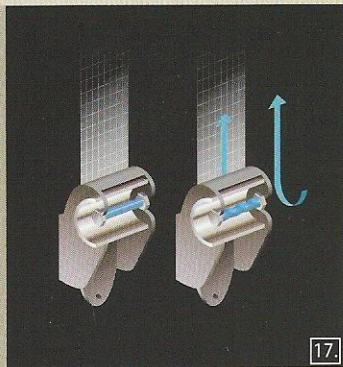

17.

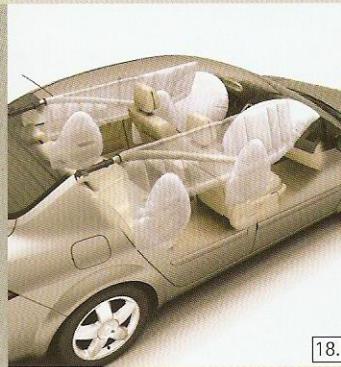

18.

VÉDELEM

Övelővfeszítők elől (dupla) és hátul (szélső): erős ütközések során az üléshez szorítja az utast. 3 pontos biztonsági öv elől és hátul. (16.)

Överőhatároló: Az öv által az utasok mellkasára és vállára gyakorolt nyomás erősségét csökkenti az esetleges ütközések során. (17.)

Programozottan deformálódó, megerősített karosszéria-szerkezet nagy rugalmasságú acélból, mely ütközés esetén jobban elnyeli az energiát. (18.)

Teljes légszák csomag: 2 adaptív első frontlégszák, melyek az ütközés erejétől függően lépnek működésbe, 2 első oldallegszák és 2 első / hátsó függőnylégszák. (18.)

Isofix rögzítőrendszer a hátsó szélső üléseken, amely lehetővé teszi az Isofix gyermekülések elhelyezését. Az ülés aljánál található 2 szokásos rögzítési ponthoz a háttámla hátuljánál egy harmadik pont is csatlakozik a gyermekülés billegésének elkerülésére. A gyermekülés megfelelő elhelyezésének biztosítása érdekében a rögzítések egyszerű húzózárlatokon keresztül érhetők el. (19.)

Kiiktatható első utasoldali légszák, műszerfali visszajelzéssel a gyermekülés biztonságos elhelyezése érdekében az első ülésen. (20.)

Elöl új generációs fejtámla: állítható magasságú, fejhez közelítő, vesszőalakú fejtámlák. (21.)

Vessző alakú hátsó fejtámlák, melyek ütközés esetén tökéletesen megtartják a fejet. (22.)

Mind az 5 ülőhelyen hárompontos biztonsági öv, az első és a hátsó szélső üléseknél erőhatárolóval és övelővfeszítővel. (22.)



19.



20.



21.



22.

MOTOROK

2.0 dCi 16V 150 LE dízelmotor. 340 Nm maximális nyomaték 2000 percnkénti fordulatszámon. A legújabb dízeltechnológia valamennyi előnyét egyesíti, egyszerre erőteljes, csendes, gazdaságos és környezetbarát. A 6 fokozatú manuális váltóval párosítva egyedülálló vezetési élményt nyújt.

1.9 dCi 130 LE turbódízel motor. 300 Nm maximális nyomaték 2000 percnkénti fordulatszámon. Részecszeszűrőjének köszönhetően a szennyezőanyag- és füst kibocsátás igen alacsony. A 6 fokozatú manuális váltóval vagy Proaktív automata váltóval párosítva rendkívül alacsony fogyasztás mellett is örömteli vezetést és páratlan akusztikai komfortot nyújt.

1.5 dCi 86 és 106 LE turbódízel motor. A legújabb közös nyomócsöves („Common Rail”) technológiával készült erőforrás optimális nyomaték- és teljesítményszinteken történő működése rendkívül alacsony fogyasztást tesz lehetővé. Az 1.5 dCi 106 LE motor a csillapított kettős lendkeréknek köszönhetően egyedülálló akusztikai komforttal kényeztet és az új, 6 fokozatú sebességváltóval szűkebb fokozati tartományokat és megnövelt gyorsulást kínál.

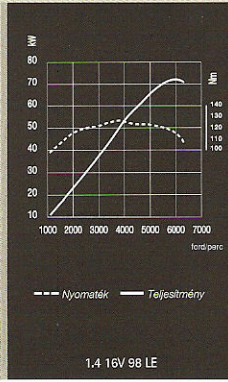
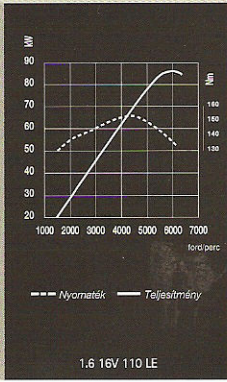
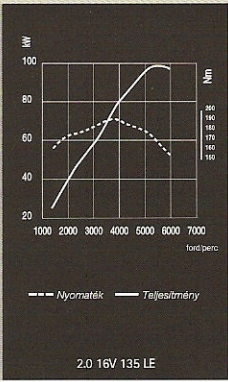
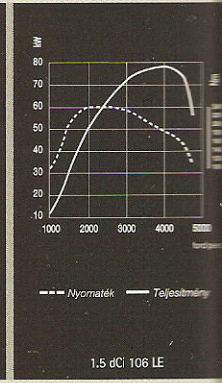
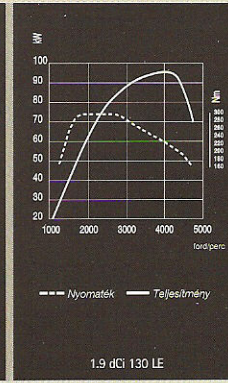
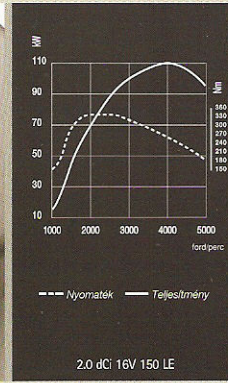

2.0 16V 135 LE benzinmotor. 191 Nm nyomaték 3750 percnkénti fordulatonál, és a változó szívóoldali szelepezérlésnek köszönhetően nagyvonalú teljesítményt nyújt. A hatfokozatú manuális vagy a Proaktív automata váltóval párosítva ez az erőforrás kiemelkedő vezetési élményt kínál.

1.6 16V 110 LE benzinmotor. Változó szívóoldali szelepezérléssel, alacsony fordulatszámon magas nyomatékkal – 151 Nm 4200 percnkénti fordulatonál – és kiváló teljesítménnyel. Az úton tanúsított rendkívül élénkisége ellenére fogyasztása visszafogott.

1.4 16V 98 LE benzinmotor. A rugalmas és energikus motornak köszönhetően a teljesítmény és a nyomaték – 127 Nm 3750 percnkénti fordulatonál – már alacsony fordulatszámon is rendelkezésre áll. Élénk gyorsulás és visszaváltások, fokozott vezetési élmény és alacsony fogyasztás.

SEBESSÉGVÁLTÓK

5 fokozatú manuális váltó (1.4 16V, 1.6 16V és 1.5 dCi 86 LE motorral): a kábelvezérlés könnyű és precíz váltást tesz lehetővé, és optimális vezetési élményt biztosít.

6 fokozatú manuális sebességváltó (2.0 16V, 2.0 dCi 16V, 1.9 dCi és 1.5 dCi 106 LE motorral): Pontosság és vezetési kényelem. Ez a sebességváltó lehetővé teszi, hogy teljes körűen kihasználjuk a motorok kínálta lehetőségeket, és kiváló visszaváltást biztosít a köztes fokozatokban. A hatodik sebességfokozat növeli a vezetési élményt és csökkenti a fogyasztást.

4 fokozatú Proaktív automata sebességváltó (a 1.6 16V és 1.9 dCi motorokkal impulzív vezérlés): az impulzív vezérlésnek köszönhetően a vezetés minden pillanatában lehetősége van a manuális és az automata üzemmód közötti választásra. Annak érdekében, hogy Ön kizárólag a vezetésre összpontosíthassa a figyelmét, automata üzemmódban a váltó alkalmazkodik az Ön vezetési stílusához, az útfelülethez és a forgalmi viszonyokhoz.

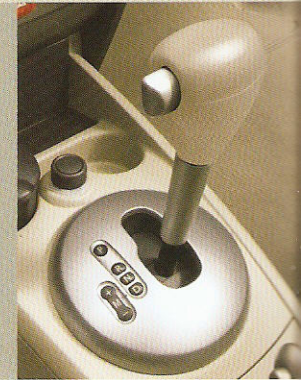

MÉRETEK

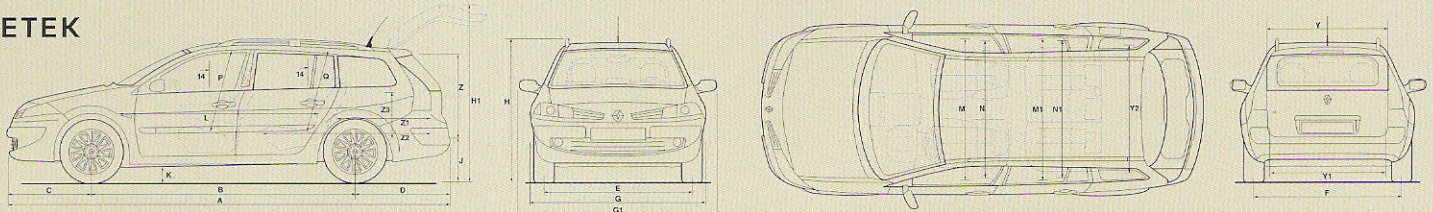

A	4500	D	972	G	1777	H1	1950	L	1760	N	1409	Q	887	Y2	1120	Z2	1700
B	2686	E	1518 (15")	G1	2026	J	626	M	1482	N1	1360	Y	920	Z	885	Z3	460
C	842	F	1514 (15")	H	1467/1505*	K	> 120	M1	1364	P	884	Y1	1060	Z1	1054		

*tetőcsomagtartóval

MŰSZAKI ADATOK

MOTOROK	1.4 16V	1.6 16V	1.6 16V	2.0 16V	1.5 dCi	1.5 dCi	1.9 dCi	1.9 dCi	2.0 dCi 16V
Grandtour	98 LE	110 LE	110 LE	135 LE	86 LE	106 LE	130 LE FAP	130 LE FAP	150 LE
Férőhelyek száma	5	5	5	5	5	5	5	5	5
MOTOR									
Hengerűrtartalom (cm ³)	1390	1598	1598	1998	1461	1461	1870	1870	1995
Üzemanyag	Benzines	Benzines	Benzines	Benzines	Dízel	Dízel	Dízel	Dízel	Dízel
Lökét x Furat (mm)	79,5 x 70	79,5 x 80,5	79,5 x 80,5	82,7 x 93	76 x 80,5	76 x 80,5	80 x 93	80 x 93	84 x 90
Hengerek száma / szelepek száma	4/16	4/16	4/16	4/16	4/8	4/8	4/8	4/8	4/16
Sűrítési arány	10 : 1	10 : 1	10 : 1	9,8 : 1	18,8 : 1	18,8 : 1	17 : 1	17 : 1	15,7 : 1
Maximális teljesítmény kW (LE) perc/ fordulatszámon	72 (98)/6000	82 (110)/6000	82 (110)/6000	98,5 (135)/5500	63 (86)/3750	78 (106)/4000	96 (130)/4000	96 (130)/4000	110 (150)/4000
Maximális nyomaték Nm perc/ fordulatszámon	127/3750	151/4250	151/4250	191/3750	200/1900	240/2000	300/2000	250/1600	340/2000
Befecskendezés típusa	Többpontos	Többpontos	Többpontos	Többpontos	Közvetlen common rail + turbo				
SEBESSÉGVÁLTÓ									
Sebességi fokozatok száma (előre)	5 fok. kézi	5 fok. kézi	4 fok. auto.	6 fok. kézi	5 fok. kézi	6 fok. kézi	6 fok. kézi	4 fok. auto.	6 fok. kéz
KORMÁNYMŰ									
Szervo	Változó rásegítésű elektromos								
Fordulási átmérő járdák között (m)	10,70								
Kormányfordulatok száma	3,2								
FUTÓMŰ									
Első	Mc-Pherson rendszerű, L- alakú lengőkarral és dőlésgátló rúddal								
Hátsó	Rugalmas tengely külső rögzítési pontokkal és programozott vetülettel - csavarrugók								
Első és hátsó dőlésgátló rúd átmérője (mm)	20/integrált								
KÉREK									
Gumiabroncsok lemez keréktárcsához	195/65 R 15 T	195/65 R 15 T	195/65 R 15 T	205/55 R 16 H	195/65 R 15 T	195/65 R 15 T	195/65 R 15 T	195/65 R 15 T	205/55 R 16 H
Gumiabroncsok 16" könnyűfém keréktárcsához	205/55 R 16 H	205/55 R 16 H	205/55 R 16 H	205/55 R 16 H	205/55 R 16 H	205/55 R 16 H	205/55 R 16 H	205/55 R 16 H	H 205/55 R 16 H
Gumiabroncsok 17" könnyűfém keréktárcsához	205/50 R 17 V	205/50 R 17 V	205/50 R 17 V	205/50 R 17 V	205/50 R 17 V	205/50 R 17 V	205/50 R 17 V	205/50 R 17 V	205/50 R 17 V
FÉKEK									
A.B.S. Bosch 8.0 elektronikus fékerelosztóval	Széria								
Szervofék: szimpla (S), dupla (D) - Ø (")	S - 11"								
Elöl: hűtött tárcsa (DV) - átmérő (mm)	DV-260	DV-280	DV-280	DV-280	DV-280	DV-280	DV-280	DV-280	DV-280
Hátul: tömör tárcsa (DP) - átmérő (mm)	DP-240	DP-240	DP-240	DP-240	DP-240	DP-240	DP-240	DP-240	DP-240
TELJESÍTMÉNY									
Végsebesség (km/h)	181	190	180	198	174	185	200	197	209
Gyorsulás: 0-100 km/h (s)	13,1	11,3	13,2	9,7	13,1	11,4	9,3	10,7	8,8
400 m indulástól-megállásig (s)	18,9	17,8	19,2	17,1	18,9	18,0	16,9	17,7	16,6
1000 m indulástól-megállásig (s)	34,1	32,9	34,7	31,2	34,6	33,0	30,7	32,1	30,1
FOGYASZTÁS A 99/100 SZÁMÚ EU DIREKTÍVA SZERINT (L/100 KM)									
CO ₂ (g/km)	166	166	184	191	125	124	148	175	144
Városi	9,5	9,3	10,7	10,9	5,7	5,8	7,1	9,0	6,9
Országúti	5,6	5,7	6,0	6,4	4,2	4,1	4,8	5,2	4,6
Vegyes	7,0	7,0	7,7	8,0	4,7	4,7	5,6	6,6	5,4
TÉRFOGAT									
Benzintank (l)	60								
Csomagtartó (l) / lehajtott hátsó ülésekkel (l)	520/1600								
TÖMEG (KG)									
Menetkész tömeg	1210	1215	1260	1290	1235	1260	1310	1315	1315
Megengedett össztömeg	1790	1795	1840	1815	1815	1840	1890	1890	1890

SZÍNEK

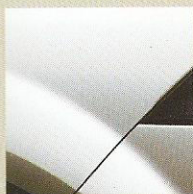

369 Gleccser fehér

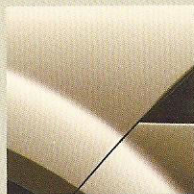

D11 Fehérbors*

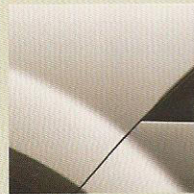

D69 Platina*

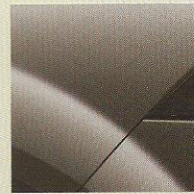

266 Acélszürke*

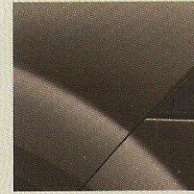

B66 Bazalt szürke*

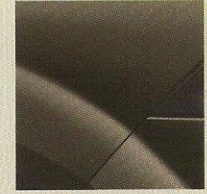

676 Fekete*

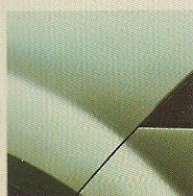

D97 Patinazöld*

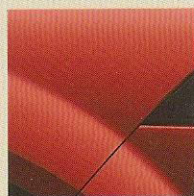

727 Élénk piros



B76 Korallpiros*

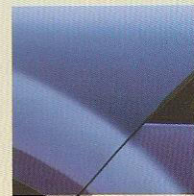

RNA Extrém kék*

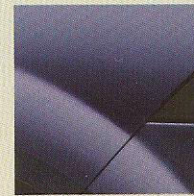

F43 Tintakék*

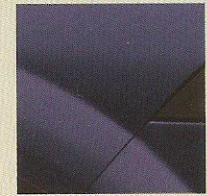

460 Királykék

*Metálfényezés

AUTHENTIQUE PLUS HARMÓNIA

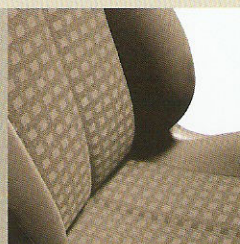

Korszerűség és mértéktartás.

Belül

Sötétgrafit belső harmónia.

Sötétgrafit középkonzol.

Sötétgrafit műszerek piros mutatókkal, sötétgrafit keretézéssel.

Sötétgrafit belső kárpitozás.

Kívül

A karosszéria színére fényezett visszapillantó tükrök és ajtókilincsek.

Elöl, hátul és oldalt sötétszürke védőborítás.

15" Dryos díztárcsák

PACK ELEGANCE HARMÓNIA

Világosság és fény.

Belül

Drapp/sötétgrafit színű belső harmónia.

Világos drapp középkonzol.

A műszerek lapja selyemfényű borostyán színű, piros mutatók és középborostyán keretek

Drapp/sötétgrafit belső kárpit.

Kívül

A karosszéria színére fényezett visszapillantó tükrök és ajtókilincsek.

Elöl, hátul és oldalt tűzko színű védőborítás.

15" Bahamas díztárcsák

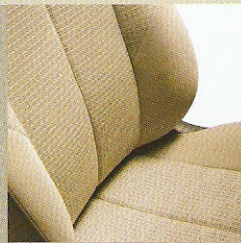

OPCIÓS KERÉKTÁRCSÁK



Tuxedo 16"



Steppe 17"

16" Tuxedo könnyűfém keréktárcsák: Authentique Plus, Pack Elegance harmóniákkal áll rendelkezésre

17" Steppe könnyűfém keréktárcsák: a Dynamique és Privilège harmóniákkal áll rendelkezésre.

DYNAMIQUE HARMÓNIA



Sportosság és technika.

Belül

Sötétgrafit belső harmónia.

Sötétgrafit középkonzol.

Ezüstszürke kesztyűtartó díszléc.

Sötétgrafit bőrborítású kormány, sebességváltógomb és kézifék markolat.

Műszerek sötétgrafit lappal, piros mutatókkal és króm keretézéssel.

Sötétgrafit belső kárpitozás.



Kívül

A karosszéria színére fényezett visszapillantó tükrök.

Elöl, hátul és oldalt sötétszürke védőborítás.

Krómozott ajtókilincsek.

Elöl, hátul és oldalt tűzkő színű karosszéria védőborítás.

16" Kubera könnyűfém keréktárcsák.

PRIVILÈGE HARMÓNIA

Elegancia és kifinomultság.

Belül

Drapp belső harmónia.

Középborostyán középkonzol és kesztyűtartó díszléc.

Drapp bőrborítású kormány, sebességváltógomb és kézifék markolat.

Műszerek középborostyán lappal, piros mutatókkal és középborostyán keretézéssel (a Carminat navigációs rendszerrel szerelt változatok kivételével).

Drapp szövet/bőr belső kárpitozás.

Kívül

A karosszéria színére fényezett visszapillantó tükrök.

Krómozott ajtókilincsek.

Elöl, hátul és oldalt tűzkő színű karosszéria védőborítás.

16" Curaçao könnyűfém keréktárcsák.

(16" Kubera könnyűfém keréktárcsák a 2.0 dCi 16V 150 LE motorhoz).

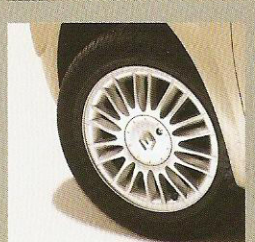
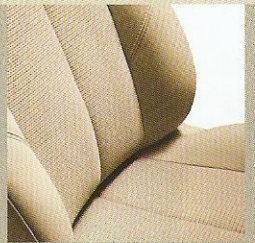

OPCIONÁLIS BŐR ÜLÉSHUZATOK



Opcionális sötét grafit bőr ülészet (1):
a Dynamique harmóniához áll rendelkezésre.

Opcionális drapp bőr ülészet (1):
a Privilege harmóniához áll rendelkezésre.

(1): ülőlap és háttámlák első oldala, fejtámlák első és hátsó oldala, ajtóablak borítások és a bőr borítású első középső könyöktámasz felső része.

A Renault hármás pillérje szavatolja a biztonságos autózást a Mégane-ban is.

A megelőzés érdekében a fényszórók automatikusan bekapcsolódnak, az ablaktörlők az első esőcseppekre működésbe jönnek, a gumiabroncsok nyomását pedig elektronikus felügyelő berendezések ellenőrzik, így segítik a biztonságos vezetést.

A korrekció, az autó mozgási pályájának megtartása vagy a kényes helyzetekben történő fékezés hatékonyságának javítása érdekében kifejlesztett rendszer ABS-ből, elektronikus fékerelosztóból és vészfékbrakeingítóból áll. A CSV alulkormányzás ellenőrzéssel párosuló ESP dinamikus menetstabilizátor gyenge tapadás esetén korrigálja az autó mozgási pályáját.

A védelem biztosításához az adaptív légszék, a dupla övfeszítővel ellátott első, illetve az övfeszítővel és erőhatárolóval rendelkező szélső-hátsó biztonsági övekből álló SRP Renault Védelmi rendszer áll rendelkezésére, így a lehető legnagyobb biztonságot nyújtja az autó valamennyi utasának. A Mégane Limousine-t és a Mégane Grandtour-t ugyanazon szigorú kritériumok alapján tervezték, mint az Euro Ncap* töréstesztjein 5 csillagos minősítést elért Mégane Berline.

* Az Euro Ncap (European Car Assessment Program) független szervezet.



BIZTONSÁG MINDENEK ELŐTT.

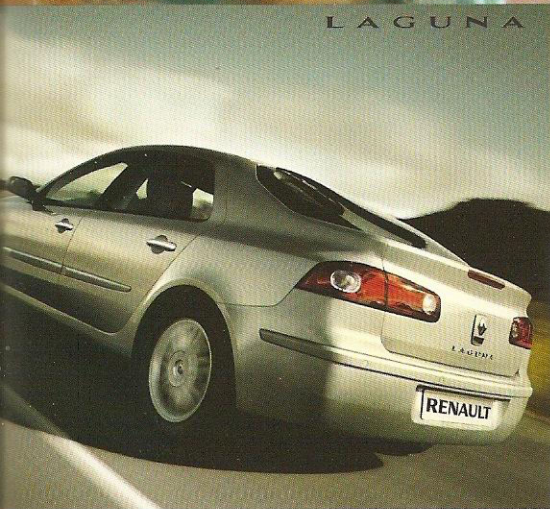

RENAULT. ÚJ ALAPOKRA HELYEZI A BIZTONSÁGOT.

A Renault folyamatos, az utasok biztonsága érdekében kifejtett erőfeszítései meghozták gyümölcsüket: az EURO NCAP töréstesztjein 8 modelljével is 5 csillagos minősítést ért el, így a Renault az utasvédelem terén vezető helyre került.

A Renault kétségtelenül szakértelme a biztonság területén már a gépjármű tervezésének fázisában megnyilvánul, és a lehető legmagasabb színvonalú rendszerekre támaszkodik a következő célok érdekében:

- A vezetéstámogató rendszerek segítségével (keréknyomás-ellenőrző rendszer, sebességkorlátozó, esőérzékelő, ...) **kivédeni** és megelőzni a felmerülő veszélyeket.
- A balesetek megelőzése érdekében **korrigálni** az esetleges vezetési hibákat (ESP dinamikus menetstabilizátor, vészfékrásegítő rendszer, ABS blokkolásgátló rendszer).
- Az esetleges balesetek során **védelmet nyújtani** a gépjármű ülőhelyein helyet foglaló valamennyi utasnak. A védelmet, az ütközés erejét csökkentve torzulásra képes megerősített szerkezet, egy igazi Renault specialitás, a Renault Utasvédelmi Rendszer biztosítja (adaptív légszékelyekből, illetve övfeszítőtől és överőhatárolóval rendelkező biztonsági övekből áll).

A Renault globálisan értelmezi a biztonságot. Mi nem csupán a legbiztonságosabb autókat tervezzük és alkotjuk, de az utakon közlekedők magatartását is igyekszünk javítani. A Renault egy nemzetközi program keretében az alsó- és középfokú oktatási intézményekben már kora gyermekkortól igyekszik felhívni a figyelmet a közúti biztonság fontosságára.

RENAULT. AZ EGYETLEN MÁRKA, AMELYNEK 8 MODELLJE ÉRT EL
5 CSILLAGOS MINŐSÍTÉST AZ EURO NCAP TESZTEKEN.



Mindent megtettünk azért, hogy ezen publikáció tartalma tökéletesen naprakész legyen a nyomtatás időpontjában. Ez a dokumentum előszériák és prototípusok alapján készül. A termékek folyamatos tökéletesítési programjának keretében, a RENAULT fenntartja a jogot, hogy bármikor módosítson a részleteken és az itt leírt és bemutatott járműveken. Ezeket a változásokat a lehető legrövidebb időn belül jelzik a RENAULT márkakereskedéseknek. A verziók az értékesítési országtól függően különbözőek lehetnek, bizonyos felszereltségek nem állnak rendelkezésre (szériafelszerelésként, opcióként vagy tartozékként). Kérjük, vegye fel a kapcsolatot márkakereskedőjével, hogy megkapja a legfrissebb információkat. A nyomtatási technikák korlátainak következtében, ebben a dokumentumban bemutatott színek kissé eltérhetnek a festékek valódi színétől vagy az autók belsejében használt anyagok színétől. Minden jog fenntartva. A dokumentum bármely részének sokszorosítása bármely formában és bármely módszerrel szigorúan tilos a RENAULT előzetes beleegyezése nélkül. Információs vonal: 06 40 200-000



AUTÓKAT ALKOTUNK